



GMINA MICHAŁOWICE

Reguły, ul. Aleja Powstańców Warszawy 1
05-816 Michałowice

tel.: **22 350 91 91**
www.michalowice.pl

e-mail: sekretariat@michalowice.pl
ePUAP: /4ld31qr0t1/SkrytkaESP

Reguły, 22 listopada 2022 r

ZP.271.1.70.31.2022

Wykonawcy

biorący udział w postępowaniu

dotyczy: postępowania o udzielenie zamówienia Nr ZP.271.1.70.2022 pn. „**Budowa Centrum Inicjatyw Kulturalnych w Komorowie**”

Zamawiający – Gmina Michałowice informuje, że na podstawie art. 284 ust. 2 ustawy z dnia 11 września 2019 r. Prawo zamówień publicznych (t.j. Dz. U. z 2022 r. poz. 1710 ze zm.) udziela odpowiedzi na pytania, które na podstawie art. 284 ust. 1 ustawy zostały złożone do ww. postępowania w dniach 16 listopada 2022 roku do 21 listopada 2022 roku.

Pytanie nr 10:

Prosimy o potwierdzenie, że instalacja AV to tylko okablowanie urządzeń bez dostarczenia wzmacniaczy, projektorów, głośników itp.

Odpowiedź:

Zamawiający potwierdza- zamówienie nie dotyczy urządzeń AV.

Pytanie nr 11:

Prosimy o uzupełnienie przedmiaru robót o urządzenia CCTV - w przedmiarze są tylko rury i przewody.

Odpowiedź:

Urządzenia CCTV są przedmiotem zamówienia zgodnie z dokumentacją projektową. TOM IT (Instalacje teletechniczne). Zgodnie z rozdz. XVIII pkt. 6 SWZ „Podstawą do ustalenia ceny oferty jest Dokumentacja projektowa, dokumentacja techniczna oraz Wzór umowy stanowiące załączniki do niniejszej SWZ. Zamawiający zastrzega jednocześnie, że Wykonawca nie może powoływać się na ewentualne pominięcie niektórych robót w dostarczonym przez Zamawiającego przedmiarze robót stanowiącym element Dokumentacji technicznej. Ma on bowiem jedynie charakter pomocniczy, a jego treść nie może być podstawą jakichkolwiek roszczeń. Wykonawca korzystający wyłącznie z treści przedmiaru robi to na własne ryzyko, gdyż podstawą wyceny zamówienia jest dokumentacja projektowa, techniczna i pozostałe dokumenty tworzące SWZ”. Przedmiary dostarczone przez Zamawiającego należy zatem traktować pomocniczo.

Sprawę prowadzi: Kinga Niedźwiecka-Reszczyk
Referat: Zamówień Publicznych
Tel.: 22 350 91 91 wew. 361



GMINA MICHAŁOWICE

Reguły, ul. Aleja Powstańców Warszawy 1

05-816 Michałowice

tel.: 22 350 91 91

e-mail: sekretariat@michalowice.pl

www.michalowice.pl

ePUAP: /4ld31qr0t1/SkrytkaESP

Pytanie nr 12:

Prosimy o wyjaśnienie instalacji LAN - w przedmiarze jest "montaż szafy 24U zewnętrznej" natomiast na widoku punktu dystrybucyjnego jest szafa wewnętrzna 42U

Odpowiedź:

Zarówno szafa zewnętrzna 24U oraz szafa wewnętrzna 42U są przedmiotem zamówienia zgodnie z dokumentacją projektową. TOM AT (roboty terenowe) oraz TOM IT (instalacje teletechniczne)

Pytanie nr 13:

W przedmiarze instalacji LAN jest "przeniesienie szafki telekomunikacyjnej do szafy RACK - co zamawiający ma na myśli umieszczając taką pozycję? Z jakim nakładem pracy ma się to wiązać?

Odpowiedź:

Zakres prac opisany jest szczegółowo w dokumentacji projektowej Tom AR Zeszyt AT pkt. 1.4.1.

Pytanie nr 14:

Według nowych wytycznych Straży Pożarnej przeciwpożarowy wyłącznik prądu ma być w oddzielnej obudowie i certyfikowany. Jest już takie rozwiązanie na rynku ale wiąże się z większymi kosztami. Czy w wycenie należy zawrzeć taki Przeciwpożarowy wyłącznik prądu?

Odpowiedź:

Należy wycenić przyciski przeciwpożarowe zgodnie z opisem zawartym w dokumentacji projektowej (Tom IE pkt. 2.9; Rysunek IE.05.01). Przyciski muszą być zgodne z obowiązującymi przepisami i posiadać certyfikat CNBOP.

Pytanie nr 15:

Proszę o potwierdzenie, że serwisowanie urządzeń wraz z materiałami eksploatacyjnymi po zakończeniu budowy będzie po stronie Zamawiającego. Zgodnie z orzeczeniem KIO (m.in. sygn. akt KIO 171/13), wykonawca robót budowlanych jest zobowiązany tylko do usuwania wad i usterek wykonanych robót, a nie wykonania czynności serwisowych czy eksploatacyjnych. Zatem wszelkie świadczenia/usługi nie mieszczące się w pojęciu zamówienia o roboty budowlane i nie związane bezpośrednio z tymi robotami, nie mogą stanowić obowiązku wykonawcy.

Sprawę prowadzi: Kinga Niedźwiecka-Reszczyk

Referat: Zamówień Publicznych

Tel.: 22 350 91 91 wew. 361



GMINA MICHAŁOWICE

Reguły, ul. Aleja Powstańców Warszawy 1
05-816 Michałowice

tel.: **22 350 91 91**
www.michalowice.pl

e-mail: sekretariat@michalowice.pl
ePUAP: /4ld31qr0t1/SkrytkaESP

Odpowiedź:

Gwarancja Wykonawcy nie będzie obejmowała serwisu i konserwacji urządzeń. Udzielona gwarancja będzie obejmowała Przedmiot umowy.

Pytanie nr 16:

Proszę o potwierdzenie, że prace dotyczące CCTV, fotowoltaiki i nagłośnienia obejmują tylko ułożenie przewodów, natomiast oprzyrządowanie, urządzenia itd. są poza zakresem zamówienia.

Odpowiedź:

Urządzenia CCTV są przedmiotem zamówienia zgodnie z dokumentacją projektową TOM IT (Instalacje teletechniczne).

Zamówienie nie dotyczy urządzeń AV, natomiast dotyczy instalacji AV. Zamówienie nie dotyczy instalacji i paneli fotowoltaicznych.

Pytanie nr 17:

W przedmiarach brak uwzględnienia rolet i zasłon zaciemniających, proszę o potwierdzenie, że rolety i zasłony są poza zakresem zamówienia, lub korektę przedmiaru.

Odpowiedź:

Rolety i zasłony przyciemniające są przedmiotem zamówienia zgodnie z dokumentacją projektową. Opisane zostały w dokumentacji: w części opisowej Roboty montażowe [AM-r1] oraz [AM-Z1]. W uzupełnieniu informacji dotyczącej tych elementów, w projekcie założono ich następujące ilości i wymiary: 2 sztuki Karnisz + zasłona (Karnisz jednotorowy Wymiar 1026 cm x 310 cm Sterowanie manualne Tkanina Black out Montaż 1x Przegroda zewnętrzna 1x Przegroda wewnętrzna) 3 sztuki Roleta (Roleta wolnowisząca Wymiar 237 cm x 300 cm Sterowanie manualne Tkanina Standard Montaż Przegroda zewnętrzna), 2 sztuki Karnisz + zasłona (Karnisz jednotorowy Wymiar 575 cm x 310 cm Sterowanie manualne Montaż 1x Przegroda zewnętrzna 1x Przegroda wewnętrzna), 2 sztuki: Karnisz + zasłona (Karnisz jednotorowy Wymiar 733 cm x 310 cm Sterowanie manualne Tkanina Standard Montaż 1x Przegroda wewnętrzna 1x Przegroda zewnętrzna), 6 sztuk Roleta (Roleta w kasecie plus prowadnice przestrzenne Wymiar 154 cm x 80 cm Sterowanie elektryczne Tkanina Black out Montaż Przegroda zewnętrzna).



GMINA MICHAŁOWICE

Reguły, ul. Aleja Powstańców Warszawy 1

05-816 Michałowice

tel.: 22 350 91 91

e-mail: sekretariat@michalowice.pl

www.michalowice.pl

ePUAP: /4ld31qr0t1/SkrytkaESP

Pytanie nr 18:

W przedmiarach wyposażenia kawiarni, proszę o potwierdzenie, że wyposażenie kawiarni jest poza zakresem zamówienia, lub proszę o korektę przedmiaru.

Odpowiedź:

Ruchome wyposażenie kawiarni nie jest przedmiotem zamówienia, natomiast przedmiotem zamówienia jest zabudowa stolarska, która stanowi stałe wyposażenie kawiarni oraz jest integralną częścią budynku, zgodnie z dokumentacją projektową. Zamawiający celem doprecyzowania zamówienia umieszcza „Spis elementów wyposażenia objętych zamówieniem”.

Pytanie nr 19:

W przedmiarze brak pozycji dotyczących wyposażenia holu (szafa, ława drewniana), pokoju socjalnego, szatni, sali zajęć ruchowych, sali warsztatowej, proszę o potwierdzenie, że w.w. wyposażenie jest poza zakresem zamówienia, lub proszę o korektę przedmiaru.

Odpowiedź:

Przedmiotem zamówienia jest zabudowa stolarska, która stanowi stałe wyposażenie wszystkich pomieszczeń budynku oraz jest jego integralną częścią, zgodnie z dokumentacją projektową. Zamawiający celem doprecyzowania zamówienia umieszcza „Spis elementów wyposażenia objętych zamówieniem”. Zgodnie z rozdz. XVIII pkt. 6 SWZ „Podstawą do ustalenia ceny oferty jest Dokumentacja projektowa, dokumentacja techniczna oraz Wzór umowy stanowiące załączniki do niniejszej SWZ. Zamawiający zastrzega jednocześnie, że Wykonawca nie może powoływać się na ewentualne pominięcie niektórych robót w dostarczonym przez Zamawiającego przedmiarze robót stanowiącym element Dokumentacji technicznej. Ma on bowiem jedynie charakter pomocniczy, a jego treść nie może być podstawą jakichkolwiek roszczeń. Wykonawca korzystający wyłącznie z treści przedmiaru robi to na własne ryzyko, gdyż podstawą wyceny zamówienia jest dokumentacja projektowa, techniczna i pozostałe dokumenty tworzące SWZ”. Przedmiary dostarczone przez Zamawiającego należy zatem traktować pomocniczo.

Sprawę prowadzi: Kinga Niedźwiecka-Reszczyk

Referat: Zamówień Publicznych

Tel.: 22 350 91 91 wew. 361



GMINA MICHAŁOWICE

Reguły, ul. Aleja Powstańców Warszawy 1
05-816 Michałowice

tel.: **22 350 91 91**
www.michalowice.pl

e-mail: sekretariat@michalowice.pl
ePUAP: /4ld31qr0t1/SkrytkaESP

Pytanie nr 20:

W związku z brakiem wyszczególnionych w przedmiarach Inwestorskich nasadzeń ujętych w pliku: *Załącznik nr 2- zestawienie materiałów na rabatach Komorów*, prosimy o potwierdzenie, że wchodzi one w zakres przetargu.

Odpowiedź:

Zamawiający potwierdza – nasadzenia są przedmiotem zamówienia zgodnie z dokumentacją projektową. Nasadzenia są ujęte w przedmiarach: poz. 287 strona 15.

Pytanie nr 21:

W decyzji na wycinkę drzew Nr 564/2021 wyznaczono termin usunięcia drzew do **dnia 31 grudnia 2022 r.** Prosimy o informację, czy w przypadku braku wyłonienia Generalnego Wykonawcy do powyższej daty, Zamawiający dokona wycinki we własnym zakresie lub wystąpi o nowe pozwolenie na wycinkę drzew.

Odpowiedź:

Wycinkę należy uwzględnić w ofercie. W razie konieczności Zamawiający uzyska nową zgodę na wycinkę lub wystąpi o zmianę wydanej zgody.

Pytanie nr 22:

W związku z okresem lęgowym ptaków trwającym od 1 marca do 15 października, prosimy o informację, czy w przypadku braku wyłonienia Generalnego Wykonawcy do 1 marca 2023 r., Zamawiający dokona wycinki drzew we własnym zakresie?

Odpowiedź:

Wycinkę należy uwzględnić w ofercie. W razie konieczności Zamawiający uzyska nową zgodę na wycinkę lub wystąpi o zmianę wydanej zgody. W przypadku konieczności prowadzenia prac w okresie lęgowym Wykonawca będzie zobowiązany do zapewnienia nadzoru ornitologicznego.

Pytanie nr 23:

Zwracamy się z prośbą o udostępnienie projektu geologicznego i geotechnicznego.

Odpowiedź:

Warunki gruntowe zostały szczegółowo opisane w projekcie budowlanym pkt. 11.5. W celu doprecyzowania Zamawiający udostępni opinię geotechniczną.



GMINA MICHAŁOWICE

Reguły, ul. Aleja Powstańców Warszawy 1

05-816 Michałowice

tel.: 22 350 91 91

e-mail: sekretariat@michalowice.pl

www.michalowice.pl

ePUAP: /4ld31qr0t1/SkrytkaESP

Pytanie nr 24:

Prosimy o informację, czy w zakresie przetargu jest budowa/przebudowa dróg, chodników, wjazdów znajdujących się poza granicą działki 132/2. Jeżeli tak, prosimy o wskazanie zakresu

Odpowiedź:

Zamawiający informuje, że zamówienie nie dotyczy/przebudowy zjazdu, dróg i chodników poza dz. nr ew. 132/2 obr. Komorów Osiedle.

Pytanie nr 25:

Do dokumentacji przetargowej dołączono plik **Rozbieżności między PB a PW dla CIK**.

Prosimy o potwierdzenie, że ustalenia zawarte w tym pliku są wiążące oraz w hierarchii dokumentacji są nad Projektem Budowlanym i Projektem Wykonawczym.

Odpowiedź:

Zamawiający wyjaśnia, że dokument „Rozbieżności między PB a PW dla CIK” jest częścią opisową do zmian nieistotnych projektu budowlanego. Podczas prac nad projektem wykonawczym, ze względu na stopień jego szczegółowości, konieczne było wprowadzenie zmian nieistotnych do projektu budowlanego. Zamawiający wyjaśnia, że zmiany są zgodne z projektem wykonawczym.

Pytanie nr 26:

W pliku **Rozbieżności między PB a PW dla CIK** znajduje się informacja: *Rysunek AR.02.03 1. Usunięcie paneli fotowoltaicznych*. Prosimy o potwierdzenie, że instalacja paneli fotowoltaicznych nie wchodzi w zakres przetargu.

Odpowiedź:

Zamawiający potwierdza – zamówienie nie dotyczy instalacji i paneli fotowoltaicznych.

Pytanie nr 27:

Zwracamy się z prośbą udostępnienia wykonanych badań gruntowo wodnych dla inwestycji.

Odpowiedź:

Warunki gruntowe zostały szczegółowo opisane w projekcie budowlanym pkt. 11.5. W celu doprecyzowania Zamawiający udostępnia opinię geotechniczną

Sprawę prowadzi: Kinga Niedźwiecka-Reszczyk

Referat: Zamówień Publicznych

Tel.: 22 350 91 91 wew. 361



GMINA MICHAŁOWICE

Reguły, ul. Aleja Powstańców Warszawy 1

05-816 Michałowice

tel.: **22 350 91 91**

e-mail: **sekretariat@michalowice.pl**

www.michalowice.pl

ePUAP: /4ld31qr0t1/SkrytkaESP

Pytanie nr 28:

Zwracamy się z prośbą przesłania detalu wycieraczki zewnętrznej systemowej.

Odpowiedź:

Zamawiający wyjaśnia, że detale przekrojowe przez wejścia do budynków i tym samym wycieraczkę znajdują się na rysunku AR.07.01 i są to detale o numerach 01 i 02.

Pytanie nr 29:

Zwracamy się z prośbą wyszczególnienia jakie elementy, urządzenia należy uwzględnić w wyposażeniu budynku.

Odpowiedź:

Przedmiotem zamówienia jest zabudowa stolarska, która stanowi stałe wyposażenie wszystkich pomieszczeń budynku oraz jest jego integralną częścią (m. in.: szafy, szafy wnękowe, wnęki gospodarcze, ławy wnękowe, szafki, lada kawiarniana, fotele do sali projekcyjnej, zasłony i rolety), zgodnie z dokumentacją projektową.

Przedmiotem zamówienia jest kompletne wyposażenie pomieszczeń sanitarnych.

Poza zakresem zamówienia są ruchome elementy wyposażenia budynku takie jak: biurka, stoły, krzesła, fotele, stanowiska do makijażu z wyjątkiem mobilnych trybun składanych do sali widowiskowej.

Zamawiający celem doprecyzowania zamówienia umieszcza „Spis elementów wyposażenia objętych zamówieniem”.

Pytanie nr 30:

Zwracamy się z prośbą o potwierdzenie, że poniższe wyposażenie występujące na rysunkach architektonicznych oraz opisane w pliku SPIS METEK DO PROJEKTU WYKONAWCZEGO.pdf wchodzi w zakres przetargu:

XD-m1 Szafa meblowa na ubrania

XD-m2 Szafa meblowa na sprzęt do zajęć ruchowych

XD-m3 Ława drewniana

XD-m4 Lada barowa

XD-m5 Ściana składana do magazynu trybun

XD-m6 Ściana składana do wnęki sanitarnej

XD-m7 Drzwi rewizyjne i panele demontowane do urządzeń

XP-h1 Hydrant HPØ25 z gaśnicą GP4X

XP-h2 Gaśnica GP4X

Sprawę prowadzi: Kinga Niedźwiecka-Reszczyk

Referat: Zamówień Publicznych

Tel.: 22 350 91 91 wew. 361



GMINA MICHAŁOWICE

Reguły, ul. Aleja Powstańców Warszawy 1

05-816 Michałowice

tel.: **22 350 91 91**

www.michalowice.pl

e-mail: sekretariat@michalowice.pl

ePUAP: /4ld31qr0t1/SkrytkaESP

-
- UD-o1 Dźwig osobowy
 - UW-s1 Skrzynka na listy
 - UW-t1 Tablica ogłoszeń
 - UW-w1 Wycieraczka zewnętrzna szczotkowa
 - AM-t1 Trybuny składane w sali wielofunkcyjnej
 - AM-b1 Biurka
 - AM-k1 Krzesła
 - AM-k2 Krzesła w Sali Projekcyjnej
 - AM-r1 Rolety w oknach
 - AM-z1 Zasłony z szyną prowadzącą
 - AT-t1 Błat z umywalkami
 - AT-t2 Wylewka blatowa do umywalki
 - AT-t3 Podajnik do ręczników papierowych zalustrowy
 - AT-t4 Kosz podblatowy
 - AT-t5 Przycisk do wc, stalowy
 - AT-t6 Dozownik do mydła w płynie
 - AT-t7 Miska i deska ustępowa
 - AT-t8 Pisuar
 - AT-t9 Szczotka do toalety
 - AT-t10 Podajnik do papieru toaletowego
 - AT-t11 Kosz na odpadki higieniczne do kabin damskich
 - AT-t12 Odpływ liniowy
 - AT-t13 Bateria do prysznicza
 - AT-t14 Umywalka w toalecie dla niepełnosprawnego
 - AT-t15 Bateria do umywalki dla niepełnosprawnego
 - AT-t16 Dozownik mydła w płynie naścienny
 - AT-t17 Miska ustępowa dla niepełnosprawnego
 - AT-t18 Poręcz uchylna (w toalecie dla niepełnosprawnego)
 - AT-t19 Lustro regulowane (w toalecie dla niepełnosprawnego)
 - AT-t20 Złączka do węża, przyłącze kątowe
 - AT-t21 Wieszak
 - AT-t22 Systemowa przegroda toaletowa i pisuarowa wraz drzwiami
 - AT-t23 Kosz na odpadki wolnostojący
 - AT-t24 Podajnik do ręczników papierowych

Sprawę prowadzi: Kinga Niedźwiecka-Reszczyk

Referat: Zamówień Publicznych

Tel.: 22 350 91 91 wew. 361



GMINA MICHAŁOWICE

Reguły, ul. Aleja Powstańców Warszawy 1

05-816 Michałowice

tel.: **22 350 91 91**

www.michalowice.pl

e-mail: sekretariat@michalowice.pl

ePUAP: /4ld31qr0t1/SkrytkaESP

- AT-t26 Półpostument
- AT-t27 Stelaż podtynkowy do WC
- AT-t28 Stelaż podtynkowy do pisuaru
- AT-t29 Przycisk do pisuaru
- AT-t30 Przycisk do wc, biały
- AT-t31 Uchwyt na papier toaletowy do poręczy dla niepełnosprawnych
- AT-t32 Pojemnik na papier, stalowy
- AT-t33 Pojemnik na ręczniki, stalowy
- AT-t34 Dozownik mydła, stalowy
- AT-t35 Kosz otwarty
- AT-t36 Poręcz prysznicowa z zestawem natryskowym
- AT-t37 Uchwyt prosty dla niepełnosprawnych
- AT-t38 Drążek narożny zasłony prysznicowej
- AT-t39 Krzesło prysznicowe dla niepełnosprawnych
- AT-t40 Fotel (w pomieszczeniu rodzica z dzieckiem)
- AT-t41 Przewijak (w pomieszczeniu rodzica z dzieckiem)
- AT-t42 Lustro klejone do ściany
- AT-t43 Lustro na podkonstrukcji
- AT-t44 Szafka w pomieszczeniach szatni i pomieszczeniu socjalnym
- AS-s1 Komplet wyposażenia pomieszczeń socjalnych dla pracowników
- AS-ś1 Wyposażenie śmietnika
- LO-p1 System oznakowania przeciwpożarowego
- LO-m1 System oznakowania pomieszczeń
- LO-a1 Tablice adresowe

Odpowiedź:

Przedmiotem zamówienia jest zabudowa stolarska, która stanowi stałe wyposażenie wszystkich pomieszczeń budynku oraz jest jego integralną częścią, zgodnie z dokumentacją projektową. Przedmiotem zamówienia jest kompletne wyposażenie pomieszczeń sanitarnych.

Zamawiający celem doprecyzowania zamówienia umieszcza „Spis elementów wyposażenia objętych zamówieniem”.

Sprawę prowadzi: Kinga Niedźwiecka-Reszczyk

Referat: Zamówień Publicznych

Tel.: 22 350 91 91 wew. 361



GMINA MICHAŁOWICE

Reguły, ul. Aleja Powstańców Warszawy 1

05-816 Michałowice

tel.: **22 350 91 91**

e-mail: sekretariat@michalowice.pl

www.michalowice.pl

ePUAP: /4ld31qr0t1/SkrytkaESP

Pytanie nr 31:

Zwracamy się z prośbą o potwierdzenie, że elementy opisane: **AS-s1 Komplet wyposażenia pomieszczeń socjalnych dla pracowników, AS-ś1 Wyposażenie śmietnika** dotyczą wyłącznie elementów przedstawionych na rysunkach **AR.02.01_RZUT PARTERU** oraz **AR.09.10_POKÓJ SOCJALNY** tj. meble, zmywarka, lodówka itp. i te elementy należy uwzględnić w wycenie, natomiast elementy wyposażenia ruchome takie jak talerze, sztucce, szklanki, czajniki itp. nie wchodzi w zakres zamówienia.

Odpowiedź:

Zamawiający potwierdza, że wszystkie ruchome elementy wyposażenia budynku (z wyjątkiem mobilnych trybun składanych do sali widowiskowej) takie jak: biurka, stoły, krzesła, fotele, sztucce, szklanki, czajniki, stanowiska do makijażu itd. nie są przedmiotem zamówienia. Zamawiający celem doprecyzowania zamówienia umieszcza „Spis elementów wyposażenia objętych zamówieniem”.

Pytanie nr 32:

Zwracamy się z prośbą o informację czy wyposażenie ruchome sali warsztatowej (np. stanowiska widoczne na rysunku AR.02.01_RZUT PARTERU) wchodzi w zakres przetargu? Jeżeli tak, prosimy o wykaz elementów, które należy uwzględnić w ofercie.

Odpowiedź:

Zamawiający potwierdza, że wszystkie ruchome elementy wyposażenia (z wyjątkiem mobilnych trybun składanych do sali widowiskowej) są poza zakresem zamówienia. Zamawiający celem doprecyzowania zamówienia umieszcza „Spis elementów wyposażenia objętych zamówieniem”.

Pytanie nr 33:

Zwracamy się z prośbą o informację czy wyposażenie ruchome garderoby (np. biurka do makijażu widoczne na rysunku AR.02.01_RZUT PARTERU) wchodzi w zakres przetargu? Jeżeli tak, prosimy o wykaz elementów, które należy uwzględnić w ofercie.



GMINA MICHAŁOWICE

Reguły, ul. Aleja Powstańców Warszawy 1

05-816 Michałowice

tel.: 22 350 91 91

e-mail: sekretariat@michalowice.pl

www.michalowice.pl

ePUAP: /4ld31qr0t1/SkrytkaESP

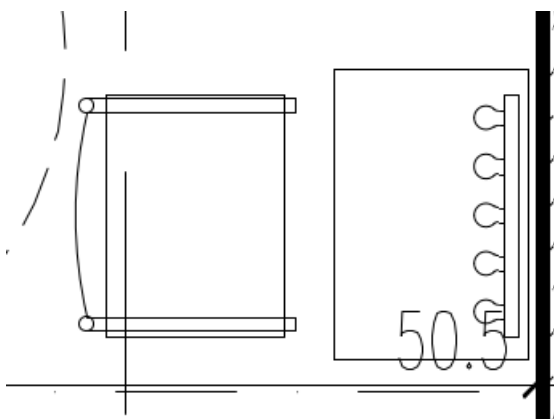

Odpowiedź:

Zamawiający informuje, że wyposażenie ruchome garderoby nie wchodzi w zakres zamówienia. Zamawiający celem doprecyzowania zamówienia umieszcza „Spis elementów wyposażenia objętych zamówieniem”.

Pytanie nr 34:

Zwracamy się z uprzejmą prośbą o zmniejszenie wadium ze 60 000,00zł na 40 000,00zł.

Odpowiedź:

Zamawiający udzieli odpowiedzi w terminie późniejszym.

Pytanie nr 35:

Zwracamy się z uprzejmą prośbą o zmianę wymagań dotyczących zabezpieczenia należytego wykonania umowy i tym samym zmniejszenie zabezpieczenia należytego wykonania umowy z 5% ceny całkowitej podanej w ofercie na 3%.

Odpowiedź:

Zamawiający udzieli odpowiedzi w terminie późniejszym.

Pytanie nr 36:

Czy Zamawiający wyrazi zgodę aby zgodnie z Art.452. 4 PZP zabezpieczenie było tworzone przez potrącenie z należności, a Wykonawca wniósł z dniem zawarcia umowy zabezpieczenie co najmniej 30% zgodnie z Art. 452.5 PzP?

Sprawę prowadzi: Kinga Niedźwiecka-Reszczyk

Referat: Zamówień Publicznych

Tel.: 22 350 91 91 wew. 361



GMINA MICHAŁOWICE

Reguły, ul. Aleja Powstańców Warszawy 1
05-816 Michałowice

tel.: 22 350 91 91
www.michalowice.pl

e-mail: sekretariat@michalowice.pl
ePUAP: /4ld31qr0t1/SkrytkaESP

Odpowiedź:

Zamawiający udzieli odpowiedzi w terminie późniejszym.

Pytanie nr 37:

Czy Zamawiający dopuszcza możliwość rozliczania się z Wykonawcą raz na miesiąc? W myśl postanowień ustawy o VAT firmy prowadzące działalność budowlaną zobowiązane są do rozliczania podatku od towarów i usług w terminie 30 dni od dnia wykonania usługi, a przedmiotowe deklaracje na podatek winny być składane raz w miesiącu. Rzadsze przeprowadzanie odbiorów skutkuje tym, iż Wykonawca nie może wystawić faktury a mimo to musi opłacić podatek VAT za wykonaną pracę. Powyższe naraża Wykonawcę na odpowiedzialność karno-skarbową z tytułu nierozliczenia przedmiotowego podatku.

Odpowiedź:

Zamawiający udzieli odpowiedzi w terminie późniejszym.

Pytanie nr 38:

Czy Zamawiający dopuści faktury częściowe do wysokości 90% wykonanych i potwierdzonych przez Inspektorów robót?

Odpowiedź:

Zamawiający udzieli odpowiedzi w terminie późniejszym.

Pytanie nr 39:

Zgodnie z zapisami SWZ, Zamawiający w przedmiotowym postępowaniu jako kryterium oceny oferty przyjmuje gwarancję na roboty budowlane. Wykonawcy, którzy zadeklarują w swojej ofercie 96 miesięcy gwarancji otrzymają maksymalną liczbę punktów w danym kryterium. W związku z tym, że Towarzystwa Ubezpieczeniowe udzielają maksymalnej gwarancji do 60 miesięcy zwracamy się z uprzejmą prośbą o zmianę kryteriów oceny ofert i wyznaczenie 60 miesięcy gwarancji jako maksymalną.

W przypadku braku zgody Inwestora, czy zgodnie z art. 452 ust 8 Pzp Inwestor wyrazi zgodę na udzielenie przez Wykonawcę gwarancji usunięcia wad i usterek na okres 5 lat, a na pozostały okres pisemne oświadczenie Wykonawcy, że przed upływem należytego wykonania umowy zostanie ona przedłużona na kolejne 36 miesięcy lub wniesienia nowego zabezpieczenia na kolejne okresy?

Jeśli Zamawiający wyraża zgodę to prosimy o uwzględnienie zapisów art. 452 ust 8 Pzp w SWZ.

Sprawę prowadzi: Kinga Niedźwiecka-Reszczyk
Referat: Zamówień Publicznych
Tel.: 22 350 91 91 wew. 361



GMINA MICHAŁOWICE

Reguły, ul. Aleja Powstańców Warszawy 1

05-816 Michałowice

tel.: **22 350 91 91**

www.michalowice.pl

e-mail: sekretariat@michalowice.pl

ePUAP: /4ld31qr0t1/SkrytkaESP

Odpowiedź:

Zamawiający udzieli odpowiedzi w terminie późniejszym.

Pytanie nr 40:

Sposób procedowania z zabezpieczenia należytego wykonania umowy wniesionym w formie gotówki określa art. 450 ust. 5 ustawy PZP. W związku z powyższym prosimy o informację czy Zamawiający posiada oddzielne konto na przechowywanie ww. środków finansowych oraz informację w jaki sposób będzie ono oprocentowane?

Odpowiedź:

Zamawiający udzieli odpowiedzi w terminie późniejszym.

Pytanie nr 41:

Czy Zamawiający przewiduje możliwość częściowego zwrotu zabezpieczenia po wykonaniu części zamówienia zgodnie z art. 453 ust. 4 PZP?

Odpowiedź:

Zamawiający udzieli odpowiedzi w terminie późniejszym.

Pytanie nr 42:

Z zestawień stolarki i ślusarki nie wynika jasno, które okna, witryny, drzwi mają być wykonane z profili aluminiowych, profili stalowych lub mają być wykonane jako drzwi drewniane.

Proszę o doprecyzowanie.

Odpowiedź:

Zamawiający udzieli odpowiedzi w terminie późniejszym.

Pytanie nr 43:

W związku z bardzo obszernym zakresem robót a co za tym idzie obszerną dokumentacją proszę o przesunięcie terminu składania ofert.

Odpowiedź:

Zamawiający udzieli odpowiedzi w terminie późniejszym.

Pytanie nr 44:

Czy wyposażenie wchodzi w zakres przetargu? Jeżeli tak to jakie?

Sprawę prowadzi: Kinga Niedźwiecka-Reszczyk

Referat: Zamówień Publicznych

Tel.: 22 350 91 91 wew. 361



GMINA MICHAŁOWICE

Reguły, ul. Aleja Powstańców Warszawy 1

05-816 Michałowice

tel.: 22 350 91 91

e-mail: sekretariat@michalowice.pl

www.michalowice.pl

ePUAP: /4ld31qr0t1/SkrytkaESP

Odpowiedź:

Zamawiający udzieli odpowiedzi w terminie późniejszym.

Pytanie nr 45:

Czy technologia kawiarni wchodzi w zakres przetargu?

Odpowiedź:

Zamawiający udzieli odpowiedzi w terminie późniejszym.

Pytanie nr 46:

Prosimy o udostępnienie przekrojów przez drogi i chodniki.

Odpowiedź:

Zamawiający udzieli odpowiedzi w terminie późniejszym.

Pytanie nr 47:

Prosimy o udostępnienie dokumentacji geotechnicznej.

Odpowiedź:

Zamawiający udzieli odpowiedzi w terminie późniejszym.

Pytanie nr 48:

Czy wykonanie przyłącza gazowego widocznego na planie sytuacyjnym instalacji wchodzi w zakres zamówienia? Jeżeli tak to prosimy o dokumentację.

Odpowiedź:

Zamawiający udzieli odpowiedzi w terminie późniejszym.

Pytanie nr 49:

Czy deski elewacyjne muszą być opalane Japońską metoda Shou Sugi Ban? Bardzo mało Wykonawców na rynku ma taki produkt, jest on również bardzo drogi.

Odpowiedź:

Zamawiający udzieli odpowiedzi w terminie późniejszym.

Pytanie nr 50:

Prosimy o określenie jakie ościeżnice należy wycenić, w projekcie są one opisane jako „obejmujące-ukryte” - ościeżnice ukryte nie są obejmujące, a obejmujące nie są ukryte.

Sprawę prowadzi: Kinga Niedźwiecka-Reszczyk

Referat: Zamówień Publicznych

Tel.: 22 350 91 91 wew. 361



GMINA MICHAŁOWICE

Reguły, ul. Aleja Powstańców Warszawy 1
05-816 Michałowice

tel.: 22 350 91 91
www.michalowice.pl

e-mail: sekretariat@michalowice.pl
ePUAP: /4ld31qr0t1/SkrytkaESP

Odpowiedź:

Zamawiający udzieli odpowiedzi w terminie późniejszym.

Pytanie nr 51:

Drzwi pożarowe o konstrukcji drewnianej nie są wykonywane na ościeżnicach kątowych ze względu na bardzo duży ciężar skrzydeł, jakie należy przyjąć?

Odpowiedź:

Zamawiający udzieli odpowiedzi w terminie późniejszym.

Pytanie nr 52:

Prosimy o określenie koloru malowania skrzydeł i ościeżnic.

Odpowiedź:

Zamawiający udzieli odpowiedzi w terminie późniejszym.

Pytanie nr 53:

Prosimy o plan klucza master key, jest on potrzebny do wyceny.

Odpowiedź:

Zamawiający udzieli odpowiedzi w terminie późniejszym.

Pytanie nr 54:

Otrzymaliśmy informację od producenta drzwi, że akustykę 42 dB będą miały tylko drzwi przylgowe na ościeżnicach drewnianych stałych lub regulowanych o maksymalnej wysokości 227,5 cm – w zestawieniu pokazane są drzwi wysokości 250 cm

Odpowiedź:

Zamawiający udzieli odpowiedzi w terminie późniejszym.

Pytanie nr 55:

Prosimy o wskazanie producenta, który wykonuje drzwi o wysokości światła przejścia 250 – drzwi D.01- D.04.

Odpowiedź:

Zamawiający udzieli odpowiedzi w terminie późniejszym.



GMINA MICHAŁOWICE

Reguły, ul. Aleja Powstańców Warszawy 1

05-816 Michałowice

tel.: **22 350 91 91**

e-mail: sekretariat@michalowice.pl

www.michalowice.pl

ePUAP: /4ld31qr0t1/SkrytkaESP

Pytanie nr 56:

Czy Zamawiający dopuszcza wykonanie spadków dachowych ze styropianu EPS 100?

Odpowiedź:

Zamawiający udzieli odpowiedzi w terminie późniejszym.

Pytanie nr 57:

Zwracamy się z prośbą o zmianę grubości blachy na obróbki blacharskie z 1,5 mm na 0,5 mm.

Odpowiedź:

Zamawiający udzieli odpowiedzi w terminie późniejszym.

Pytanie nr 58: dotyczy Elewacji

Z informacji otrzymanych od wykonawcy elewacji nie da się zabezpieczyć desek do NRO i ich opalić, proszę o informację co należy przyjąć do wyceny.

Odpowiedź:

Z informacji pozyskanych od Projektanta jednoznacznie wynika, że istnieje możliwość zabezpieczenia desek do NRO poprzez kilkukrotną i dwustronną impregnację (zgodnie z zaleceniami producenta), po ich uprzednim opalaniu wskazaną w projekcie metodą. Elewacja budynku musi spełniać warunki określone w paragrafie 208a Rozporządzenia Ministra Infrastruktury w sprawie warunków technicznych jakim powinny odpowiadać budynki i ich usytuowanie.

Pytanie nr 59:

Proszę o zamieszczenie detalu rysunku montażu rolet oraz rysunku rolet z wymiarami, ponieważ wg. opisu powinien być załączony rysunek z wymiarami oraz detal montażu rolet.

Odpowiedź:

Rolety opisane zostały w dokumentacji: w części opisowej Roboty montażowe [AM-r1] oraz [AM-Z1]. W uzupełnieniu informacji dotyczącej tych elementów, w projekcie założono ich następujące ilości i wymiary: 2 sztuki Karnisz + zasłona (Karnisz jednotorowy Wymiar 1026 cm x 310 cm Sterowanie manualne Tkanina Black out Montaż 1x Przegroda zewnętrzna 1x Przegroda wewnętrzna) 3 sztuki Roleta (Roleta wolnowisząca Wymiar 237 cm x 300 cm Sterowanie manualne Tkanina Standard Montaż Przegroda zewnętrzna), 2sztuki Karnisz + zasłona (Karnisz jednotorowy Wymiar 575 cm x 310 cm Sterowanie manualne Montaż 1x Przegroda zewnętrzna 1x Przegroda wewnętrzna), 2 sztuki: Karnisz + zasłona (Karnisz jednotorowy Wymiar 733 cm x 310 cm Sterowanie manualne Tkanina Standard Montaż 1x

Sprawę prowadzi: Kinga Niedźwiecka-Reszczyk

Referat: Zamówień Publicznych

Tel.: 22 350 91 91 wew. 361



GMINA MICHAŁOWICE

Reguły, ul. Aleja Powstańców Warszawy 1
05-816 Michałowice

tel.: **22 350 91 91**
www.michalowice.pl

e-mail: sekretariat@michalowice.pl
ePUAP: /4ld31qr0t1/SkrytkaESP

Przegroda wewnętrzna 1x Przegroda zewnętrzna), 6 sztuk Roleta (Roleta w kasecie plus prowadnice przestrzenne Wymiar 154 cm x 80 cm Sterowanie elektryczne Tkanina Black out Montaż Przegroda zewnętrzna).

Pytanie nr 60:

Zwracamy się z prośbą o potwierdzenie, że przebudowa placu zabaw nie wchodzi w zakres przetargu oraz prosimy o potwierdzenie, że istniejący plac zabaw ma pozostać w dotychczasowym stanie.

Odpowiedź:

Zamawiający udzieli odpowiedzi w terminie późniejszym.

Pytanie nr 61:

Zwracamy się z prośbą o potwierdzenie, że przebudowa oświetlenia parku nie wchodzi w zakres przetargu oraz prosimy o potwierdzenie, że istniejące oświetlenie parku ma pozostać w dotychczasowym stanie.

Odpowiedź:

Zamawiający udzieli odpowiedzi w terminie późniejszym.

Pytanie nr 62:

Zwracamy się z prośbą o potwierdzenie, że w zakres przetargu nie wchodzi wykonanie nowego ogrodzenia działki, na której znajduje się Inwestycja.

Odpowiedź:

Zamawiający udzieli odpowiedzi w terminie późniejszym.

Pytanie nr 63:

Zwracamy się z prośbą o udostępnienie przekrojów architektonicznych 3-3 oraz C-C. Przekroje te występują na rysunku AR.02.01_RZUT PARTERU natomiast nie zostały dołączone do dokumentacji przetargowej.

Odpowiedź:

Zamawiający udzieli odpowiedzi w terminie późniejszym.



GMINA MICHAŁOWICE

Reguły, ul. Aleja Powstańców Warszawy 1

05-816 Michałowice

tel.: **22 350 91 91**

e-mail: **sekretariat@michalowice.pl**

www.michalowice.pl

ePUAP: **/4ld31qr0t1/SkrytkaESP**

Pytanie nr 64:

Zwracamy się z prośbą o potwierdzenie, że system podlewania nie wchodzi w zakres przetargu.

Odpowiedź:

Zamawiający udzieli odpowiedzi w terminie późniejszym.

Zgodnie z art. 284 ust. 6 ustawy Pzp Zamawiający treść zapytań wraz z wyjaśnieniami Zamawiający udostępnia, na stronie internetowej prowadzonego postępowania.

Z poważaniem

Przewodniczący Komisji Przetargowej

/-/

Tomasz Łoziński

Sprawę prowadzi: Kinga Niedźwiecka-Reszczyk

Referat: Zamówień Publicznych

Tel.: 22 350 91 91 wew. 361